



Kattia[®]

MODÈLE
16
FIL KATIA



page 19

COTTON-ALPACA

F FRANÇAIS

TAILLES : -a) 38-40 -b) 42-44 -c) 46-48
-d) 50-52

Le modèle de la photo correspond à la taille
-a) 38-40

FOURNITURES

Qualité COTTON-ALPACA col. n° 93 : -a) 6 -b) 7
-c) 7 -d) 8 pelotes
5 boutons

Crochet	Points employés
N° 3,5 et 4 mm	<ul style="list-style-type: none"> • <i>M. chaînette</i> (voir page des pts de base) • <i>M. coulées</i> (voir page des pts de base) • <i>M. serrées</i> (voir page des pts de base) • <i>Brides</i> (voir page des pts de base) • <i>Brides double</i> (voir page des pts de base) • <i>Augmentations</i> (voir explication) • <i>Pt fantaisie</i> (voir graphique A) • <i>Encolure et épaule</i> (voir graphique B)

Augmentations :

Croch. 2 brides dans la même m.

ÉCHANTILLON (10 cm x 10 cm)

Mesurer l'échantillon après l'avoir **repassé**.

24 m. et 10 rgs au *pt fantaisie*, avec le crochet n° 4

DOS

Avec le crochet n° 4, **monter -a)** 101 **-b)** 113 **-c)** 125 **-d)** 137 m. *chaînette*. Avec le crochet n° 3, croch. 2 rgs en m. *serrées*. Continuer à travailler avec le crochet n° 4 et au *pt fantaisie* selon la lettre A du graphique A. **Remarque :** au début de chaque rg, croch. 3 ou 1 m. *chaînette* pour passer d'un rg à l'autre, en fonction de la m. suivante.

On obtient **-a)** 8 **-b)** 9 **-c)** 10 **-d)** 11 motifs fleur au total.

Après le **-a)** 60° **-b)** 61° **-c)** 62° **-d)** 63° rg, **couper** le fil, le passer dans la dernière m. et serrer pour **terminer**.

DEVANT GAUCHE

Monter -a) 53 **-b)** 62 **-c)** 65 **-d)** 74 m. *chaînette*. Avec le crochet n° 3, croch. 2 rgs en m. *serrées*. Continuer à travailler avec le crochet n° 4 et au *pt fantaisie* selon la lettre **-a)** A **-b)** B **-c)** A **-d)** B du graphique A. **Remarque :** au début de chaque rg, croch. 3 ou 1 m. *chaînette* pour passer d'un rg à l'autre, en fonction de la m. suivante. On obtient **-a)** 4 **-b)** 5 **-c)** 5 **-d)** 6 motifs fleur au total.

Encolure et épaule : à partir du 56° rg, croch. selon le graphique B en fonction de la taille choisie. Exécuter la répétition R2 pour obtenir **-a)** 2,5 **-b)** 3 **-c)** 3 **-d)** 3,5 motifs fleur au total.

Graphique A

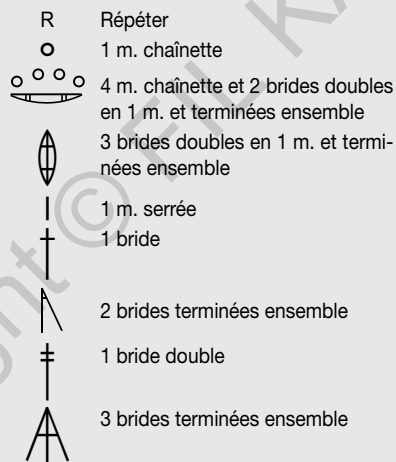

Grafiek A

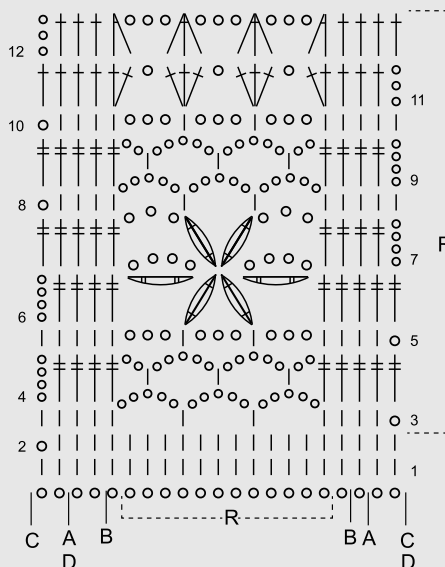
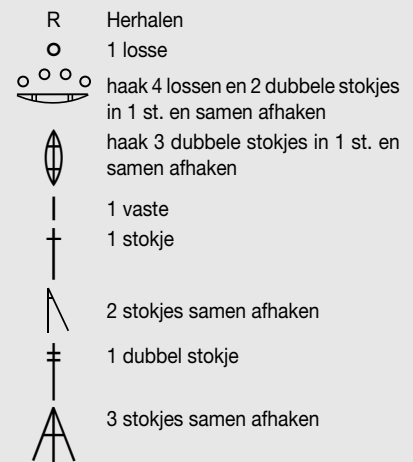

I
N
S
T
R
U
C
T
I
O
N
S
W
E
R
K
W
I
J
Z
E

Graphique B

R	Répéter
•	1 m. coulée
○	1 m. chaînette
	4 m. chaînette et 2 brides doubles en 1 m. et terminées ensemble
	3 brides doubles en 1 m. et terminées ensemble
	1 m. serrée
	1 bride
	2 brides terminées ensemble
	1 bride double
	3 brides terminées ensemble

Grafiek B

R	Herhalen
•	1 halve vaste
○	1 losse
	haak 4 lossen en 2 dubbele stokjes in 1 st. en samen afhaken
	haak 3 dubbele stokjes in 1 st. en samen afhaken
	1 vaste
	1 stokje
	stokjes samen afhaken
	1 dubbel stokje
	3 p. altos cerrados juntos

-a) et / en -d)

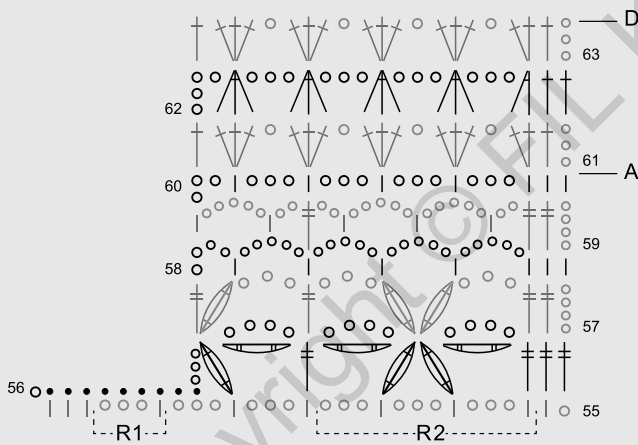

-b) et / en -c)

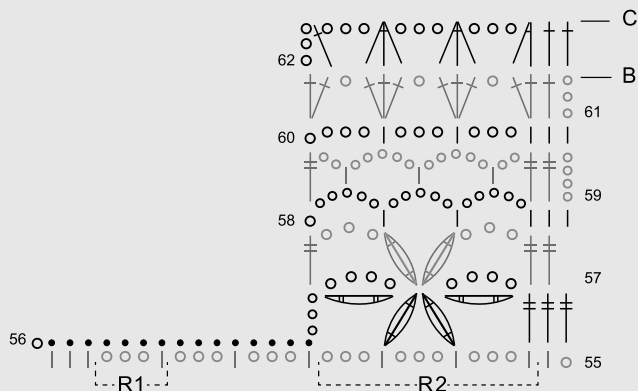

Terminer à l'endroit indiqué par la lettre **-a)** A **-b)** B **-c)** C **-d)** D.

Couper le fil et **terminer**.

DEVANT DROIT

Croch. comme le devant gauche mais **en vis-à-vis**.

MANCHES

Au crochet n° 4, **monter -a)** 77 m. **-b)** 81 m. **-c)** 86 m. **-d)** 91 m. chaînette. Au crochet n° 3, croch. 2 rgs en m. serrées. Continuer à travailler avec le crochet n° 4 et au pt fantaisie selon la lettre **-a)** A **-b)** C **-c)** B **-d)** D du graphique A.

Remarque : pour les lettres A, B et D, au début de chaque rg, croch. 3 ou 1 m. chaînette pour passer d'un rg à l'autre, en fonction de la m. suivante. On obtient **-a)** 6 **-b)** 6 **-c)** 7 **-d)** 7 motifs fleur au total.

En même temps, augmenter 1 m. au début et à la fin du rg, tous les 4 rgs, 4 fois. **Remarque** : croch. les m. augmentées en bride double ou en m. serrée, en fonction de la m. précédente. On obtient **-a)** 85 **-b)** 89 **-c)** 94 **-d)** 99 m. au total.

À **-a)** 20 cm **-b)** 21 cm **-c)** 22 cm **-d)** 23 cm de hauteur totale, **couper** le fil et **terminer**.

MONTAGE

Toutes les **coutures** sont exécutées au pt de côté (voir page des pts de base).

Coudre les épaules.

Bordure : avec le crochet n° 3, croch. 2 rgs en m. serrées sur le bord des devants et sur l'encolure.

Appliquer et **coudre** les manches, en faisant coïncider le milieu du haut de la manche avec la couture de l'épaule et les extrémités à **-a)** 17,5 cm **-b)** 18,5 cm **-c)** 19,5 cm **-d)** 20,5 cm de la couture de l'épaule.

Coudre les côtés et le dessous des manches.

Coudre les boutons sur le devant droit, placer le premier à 9,5 cm du bas et les suivants espacés de 12 cm. **Remarque** : utiliser les jours du devant gauche comme boutonnières.

Couper le fil et **terminer**.

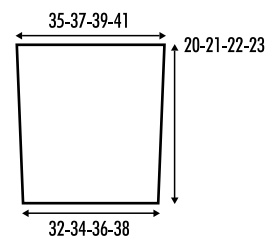
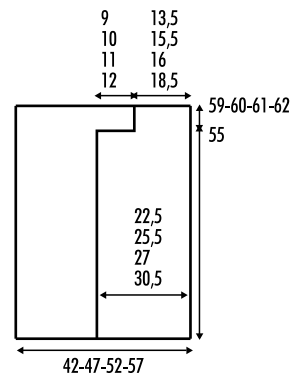

MATEN: -a) 38-40 -b) 42-44 -c) 46-48 -d) 50-52
Het model van de foto komt overeen met de maat: -a) 38-40

BENODIGD MATERIAAL

COTTON-ALPACA kl. 93: -a) 6 -b) 7 -c) 7 -d) 8 bollen
 5 knopen

Haaknaald	Gebruikte steken
Nr. 3,5 mm en nr. 4 mm	<ul style="list-style-type: none"> • <i>Lossen</i> (zie blz. basisst.) • <i>Halve vasten</i> (zie blz. basisst.) • <i>Vasten</i> (zie blz. basisst.) • <i>Stokjes</i> (zie blz. basisst.) • <i>Dubbele stokjes</i> (zie blz. basisst.) • <i>Meerderingen</i> (zie beschrijving) • <i>Fantasiesteek</i> (zie grafiek A) • <i>Hals en schouder</i> (zie grafiek B)

Meerderingen: haak 2 st. in eenzelfde steek.

STEEKVERHOUDING

De maat is genomen ná het **strijken** v.h. proeflapje.
 In *fantasiesteek*, haaknaald nr. 4 mm
 10x10 cm = 24 st. en 10 naalden.

RUGPAND

Met de haaknaald nr. 4 mm, -a) 101 *lossen* -b) 113 *lossen* -c) 125 *lossen* -d) 137 *lossen opz.* Met de haaknaald nr. 3 mm, haak hierover 2 naalden *vasten*. **Wissel** de haaknaald voor haaknaald nr. 4 mm en haak verder in *fantasiesteek* volgens de letter A van grafiek A. **Opmerking:** haak 3 *lossen* of 1 *losse*, afhankelijk van de volgende te haken st. bij het begin van elke naald.
 Er zijn hierna in totaal -a) 8 -b) 9 -c) 10 -d) 11 motieven in de vorm van een bloem.
 Nádat de -a) 60e -b) 61e -c) 62e -d) 63e naald gehaakt is, de draad **afknippen** en **wegwerken**.

LINKER VOORPAND

-a) 53 *lossen* -b) 62 *lossen* -c) 65 *lossen* -d) 74 *lossen opz.* Met de haaknaald nr. 3 mm, haak hierover 2 naalden *vasten*. **Wissel** de haaknaald voor haaknaald nr. 4 mm en haak verder in *fantasiesteek* volgens de letter -a) A -b) B -c) A -d) B van grafiek A. **Opmerking:** haak 3 *lossen* of 1 *losse*, afhankelijk van de volgende te haken st. bij het begin van elke naald.
 Er zijn hierna in totaal -a) 4 -b) 5 -c) 5 -d) 6 motieven in de vorm van een bloem.
Hals en schouder: Vanaf de 56e naald, haak de overeenkomende maat volgens grafiek B, herhaal hierbij R2 zodat er in totaal -a) 2 ½ -b) 3 -c) 3 -d) 3 ½ motieven in de vorm van een bloem zijn. Eindigen waar dit aangegeven staat met de letter -a) A -b) B -c) C -d) D.
 De draad **afknippen** en **wegwerken**.

RECHTER VOORPAND

Haken zoals het linker voorpand, maar **in spiegelbeeld**.

MOUWEN

Met de haaknaald nr. 4 mm, -a) 77 *lossen* -b) 81 *lossen* -c) 86 *lossen* -d) 91 *lossen opz.* Met de haaknaald nr. 3 mm, haak hierover 2 naalden *vasten*. **Wissel** de haaknaald voor haaknaald nr. 4 mm en haak hierna verder in *fantasiesteek* volgens de letter -a) A -b) C -c) B -d) D van grafiek A. **Opmerking:** bij de letters A, B en D, 3 *lossen* of 1 *losse* haken, afhankelijk van de volgende te haken st., bij het begin van elke naald. Er zijn hierna in totaal -a) 6 -b) 6 -c) 7 -d) 7 motieven in de vorm van een bloem.
Tegelijkertijd, meerder bij het begin en einde van elke 4e naald: 4 maal 1 st. **Opmerking:** haak de gemeerderde st. in *dubbele stokjes* of *vasten*, afhankelijk van de voorafgaande gehaakte st.
 Er zijn hierna in totaal -a) 85 st. -b) 89 st. -c) 94 st. -d) 99 st.
 Bij -a) 20 cm -b) 21 cm -c) 22 cm -d) 23 cm totale lengte, de draad **afknippen** en **wegwerken**.
 Haak de andere mouw idem.

IN ELKAAR ZETTEN EN AFWERKEN

Alle naden worden **vastgenaaid** d.m.v. *platte kantsteek* (zie blz. basisst.).
Sluit de schoudernaden.
Sluiting: met de haaknaald nr. 3 mm, haak 2 naalden *vasten* over de rand v.d. voorpanden en hals. Hierna de draad **afknippen** en **wegwerken**.
Bevestig de mouwen = met het midden v.d. bovenkant v.d. mouw aan de schoudernaad en de uiteinden v.d. bovenkant v.d. mouw op -a) 17,5 cm -b) 18,5 cm -c) 19,5 cm -d) 20,5 cm vanaf de schoudernaad **vastnaaien** aan het ruggand en voorpand.
Sluit de naden v.d. zijkanten en de binnenkant v.d. mouwen.
Naai de knopen aan het rechter voorpand, de eerste knoop op 0,5 cm vanaf de rand v.d. onderkant en de volgende knopen met een onderlinge afstand tussen de knopen van 12 cm.
Opmerking: gebruik de gaatjes v.h. linker voorpand als knoopsgaten.

LE CATALOGUE FEMME N° 5 CONCEPT PRINTEMPS / ÉTÉ

Rectification Modèle 16

Crochet N° 3 mm et 4 mm **Points employés** *M. chaînette* (voir page des pts de base)

Graphique A

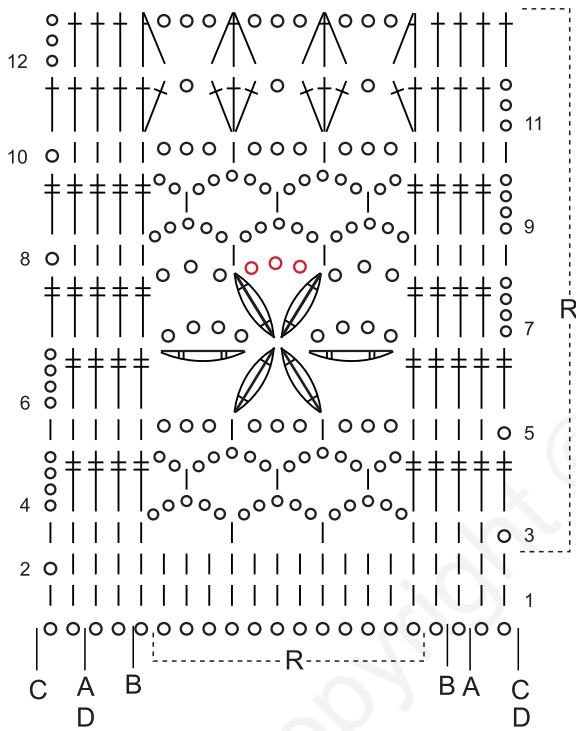

Graphique B

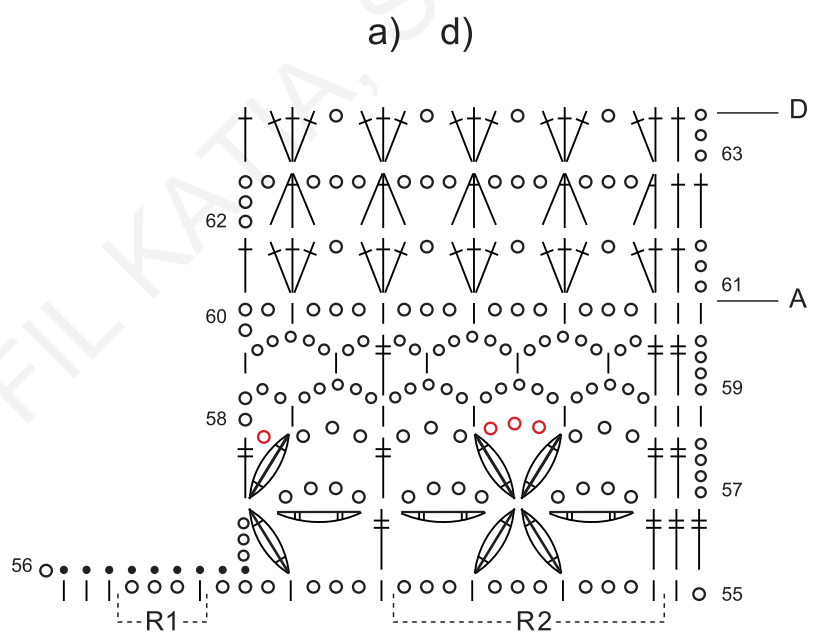

b) c)

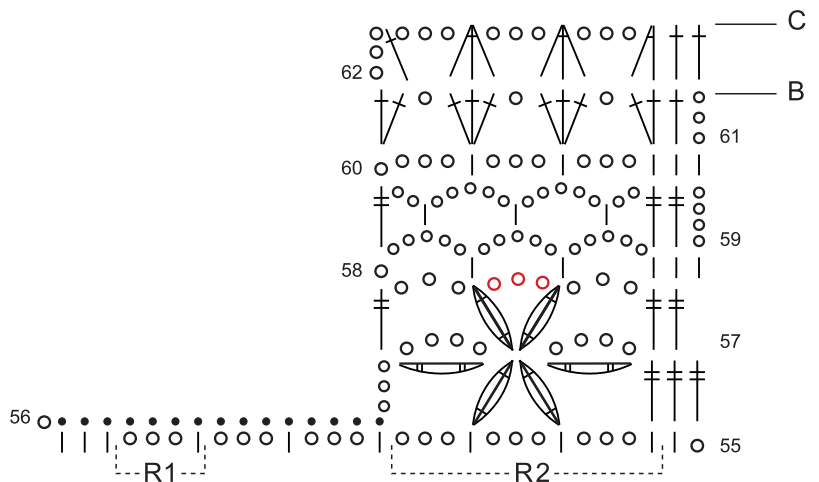

TIJDSCHRIFT DAMES CONCEPT nr. 5 LENTE / ZOMER

Correctie Model 16

Haaknaald

Nr. 3 mm en nr. 4 mm

Gebruikte steken

Lossen (zie blz. basisst.)

Grafiek A

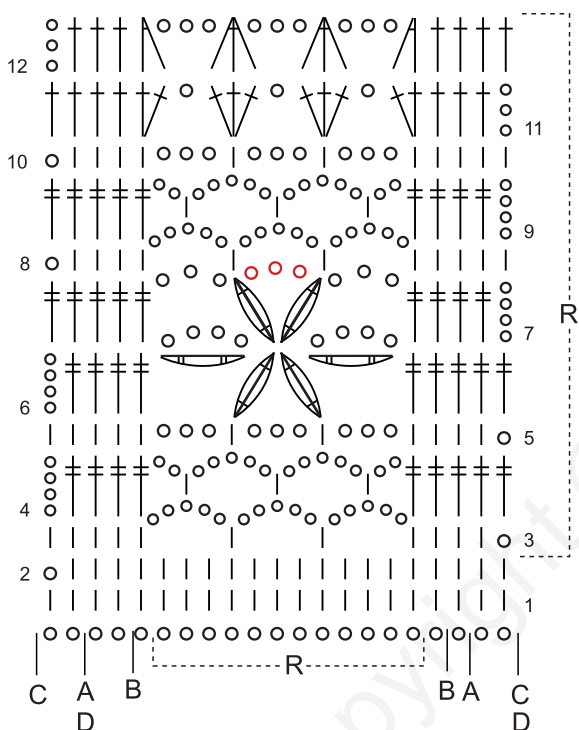

Grafiek B

